

NOTICE D'UTILISATION ET DE MISE EN SERVICE



NOTICE D'UTILISATION ET DE MISE EN SERVICE

I. CONSIGNES DE SECURITE	<i>Erreur ! Signet non défini.</i>
II. RECEPTION DU MATERIEL	3
II.1. Contrôles à la réception	3
II.2. Déballage	3
II.3. Stockage	3
II.4. Fin de vie	3
II.5. Manutention	3
II.6. Espace nécessaire	4
II.6.a. MINIMAX	4
II.6.b. MINIBLUE	4
II.7. Mise en place	4
II.8. Mise en place du filtre	5
III. FONCTIONNEMENT GENERAL	5
III.1. MINIMAX	5
III.2. MINIBLUE	5
IV. CABLAGE ELECTRIQUE	5
IV.1. MINIMAX	5
IV.1.a. MINIMAX 125-250	6
IV.1.a. MINIMAX 315-355	6
IV.1. MINIBLUE	6
IV.1.a. Raccordement 0-10V externe	7
IV.2. MINIBLUE LOBBY	7
IV.2.a. MINIBLUE LOBBY 125-160	8
IV.2.a. MINIBLUE LOBBY 200-250	8
IV.2.a. MINIBLUE LOBBY 315-400	8
IV.2.b. Raccordement du tube de pression	9
V. PARAMETRAGES MINIBLUE LOBBY	9
V.1.a. Présentation du régulateur	9
V.1.b. Arborescence des menu et parametrage	10
VI. ENTRETIEN	11
VI.1. Extérieur du caisson	11
VI.2. Ventilateur	11
VI.3. Connexion électrique	11
VI.4. Filtration	11
VII. DEPANNAGE	11
VII.1. MINIMAX MINIBLUE	11
VII.2. MINIBLUE LOBBY	11
VIII. MODBUS	12
VIII.1. MINIBLUE LOBBY	12
IX. NOTES	12

NOTICE D'UTILISATION ET DE MISE EN SERVICE

CONSIGNES DE SECURITE ET RESPECT DES REGLEMENTATIONS

Conformément aux normes en vigueur, l'installation et la maintenance de la machine doit être effectuée exclusivement par un personnel technique qualifié et habilité pour ce type d'appareil et d'intervention.

- Utiliser les Équipements de Protection Individuels nécessaires pour éviter les dommages liés aux risques électriques, mécaniques (blessures au contact des tôles, bords coupants, etc...) ou acoustique.
- Ne pas employer l'appareil à un usage différent de celui pour lequel il est conçu. Cet appareil ne peut être utilisé que pour véhiculer de l'air exempt de composés dangereux.
- Déplacer la machine comme indiqué au chapitre manutention.
- Effectuer la mise à la terre conformément aux normes en vigueur. Ne jamais procéder à la mise en route d'un appareil non relié à la terre.
- Avant toute intervention s'assurer que l'unité est hors tension et attendre l'arrêt complet des organes en mouvement avant l'ouverture des portes.
- En cours d'exploitation, les panneaux, portes et trappes d'inspection doivent être toujours montés et fermés.
- La mise en route ou l'arrêt de l'appareil s'effectue uniquement via l'inter de proximité.
- Les équipements de sécurité et de contrôle ne doivent être ni supprimés, ni court-circuités, ni mis hors fonction.
- L'installation doit être en conformité avec la réglementation de sécurité incendie.
- Toute production de déchets doit être traitée conformément à la réglementation en vigueur.

Nous déclinons toute responsabilité pour les dommages résultant d'une mauvaise utilisation de l'équipement, de réparation ou modification non autorisée ou du non respect de la présente notice.

Les appareils doivent être installés conformément aux réglementations et règles de l'art en vigueur dans le pays

I. RECEPTION DU MATERIEL

Les caissons sont livrés sur palette puis emballés sous film plastique ou en carton.

1.1. Contrôles à la réception

A la réception du matériel, contrôler l'état de l'emballage et du matériel. En cas d'avaries, effectuer immédiatement des réserves précises sur le bon de livraison du transporteur.

1.2. Déballage

Au déballage du matériel, vérifier les points suivants :

- Présence du nombre total de colis.
- Présence des accessoires prévus (registres, toitures, appareillages électriques ...).

Après déballage du matériel, les déchets devront être évacués conformément aux normes en vigueur.

Aucun emballage ne devra être dispersé dans l'environnement.

1.3. Stockage

Le matériel doit être stocké à l'abri et transporté, dans un endroit sec, à une température comprise entre -30°C et 44°C, l'emballage ne pouvant être considéré comme suffisant pour un stockage aux intempéries.

1.4. Fin de vie

A travers son adhésion à l'éco-organisme ECOLOGIC la société CALADAIR INTERNATIONAL répond aux obligations de financement de la collecte, l'enlèvement et le traitement des Déchets d'Equipements Electriques et Electroniques.

En fin de vie de ce matériel, l'utilisateur contacte la société ECOLOGIC qui lui proposera une solution de collecte ou un lieu de dépôt pour le produit.

Contacts pour vos demandes d'enlèvement :

E-mail : operations-pro@ecologic-france.com

Téléphone : 01 30 57 79 14

Internet : www.e-dechet.com

1.5. Manutention

Le transport des appareils doit être effectué uniquement dans leur position d'installation.

Adapter le choix des moyens de manutention au poids de l'appareil réceptionné. (se référer au poids donné dans la documentation technique).

Si l'appareil est manutentionné à l'aide d'un chariot élévateur à fourches, prendre soin que celui-ci supporte la structure

NOTICE D'UTILISATION ET DE MISE EN SERVICE

porteuse et non pas les panneaux d'habillage.

Si l'appareil est transporté à l'aide d'une grue, utiliser 4 câbles de longueurs identiques. Ceux-ci devront être au moins aussi long que la plus grande distance entre 2 points d'ancrages.

1.6. Espace nécessaire

D'une manière générale, il est souhaitable de prévoir un espace d'accès au moins égale à 1 fois la largeur du caisson du côté accès pour l'entretien.

1.6.a. MINIMAX

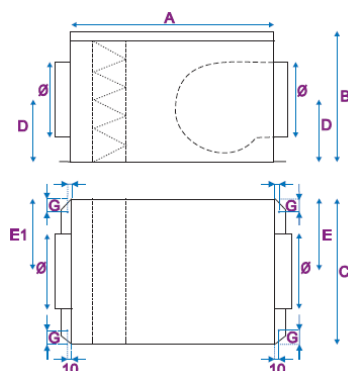

Modèle MINIMAX®	A	B	C	Ø	D	E1	E	G	Poids (kg)	
	mm	mm	mm	mm	mm	mm	mm	mm	NI	PHONIC
125	515	235*	370	125	120	185	185	50	10	12
160	515	235*	370	160	120	185	185	50	10	12
200	590	260*	420	200	125	210	210	60	14	16
250	540	335*	450	250	165	225	225	60	16	19
315	470	385	450	315	205	225	225	60	20	23
316	470	385	450	315	205	225	225	60	22	25
355	570	475	550	355	275	275	275	60	28	33

* Hauteur caisson PHONIC = B + 25mm

1.6.b. MINIBLUE

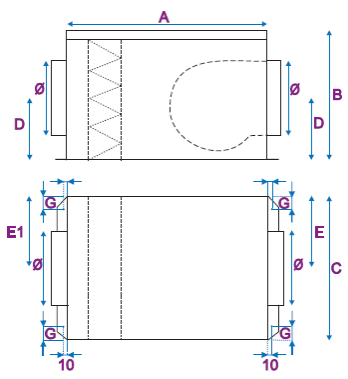

Modèle MINIBLUE®	A	B	C	Ø	D	E1	E	G	Poids
	mm	mm	mm	mm	mm	mm	mm	mm	kg
125	515	260	370	125	120	185	185	50	12
160	515	260	370	160	120	185	185	50	12
200	590	290	420	200	125	210	210	60	16
250	540	360	450	250	165	225	225	60	19
315	470	385	450	315	205	225	225	60	23
355	570	475	550	355	275	275	275	60	30
400	570	475	550	400	250	275	275	60	31

1.7. Mise en place

L'appareil doit être posé sur une surface suffisamment massive, plane et solide.

Utiliser un système de plots anti-vibratiles, de manchettes souples et d'atténuation acoustique en gaine si nécessaire.

Installer l'appareil de façon à ce que les intempéries ou la température ambiante ne puissent pas endommager les éléments internes de la centrale pendant la mise en place ainsi que lors de son utilisation future (prévoir éventuellement une casquette de protection).

Si l'entrée ou la sortie du ventilateur ne sont pas raccordées à une gaine, elles doivent être équipées d'une grille de protection. S'assurer que l'appareil ne puisse pas se désolidariser de son support

Installation des caissons en extérieur :

Un appareil posé à l'extérieur doit toujours être fixé au plancher du châssis support, afin qu'il ne puisse pas bouger, ni tomber (tenir compte de la force du vent).

Prévoir également une buse biseautée grillagée (BBG) si nécessaire (proposés en option).

Installation des caissons en plafond :

Les appareils devront être posés de préférence sur un châssis suspendu à la structure même du bâtiment, en prenant soin de respecter les charges admissibles (châssis à la charge de l'installateur).

Cependant, les systèmes MINIMAX® et MINIBLUE® peuvent être suspendus directement au plafond par tiges filetées M8 raccordées sur les pattes de fixation situées en partie inférieure des caissons.

NOTICE D'UTILISATION ET DE MISE EN SERVICE

Raccordement aéraulique :

Pour le raccordement aéraulique, sélectionner les sections de gaines par rapport aux dimensions des manchettes souples qui doivent être correctement tendues. Le réseau devra si nécessaire être calorifugé. Le réseau devra être réalisé dans les règles de l'art (pas de coudes en sortie de ventilateur avant une distance minimum de 5 fois le diamètre de piquage, et en entrée, pas de coude avant une distance minimum de 2.5 fois le diamètre de piquage).

Le sens de l'air est noté sur l'étiquette.

1.8. Mise en place du filtre

Lorsque le filtre n'est pas monté d'usine, les 2 rails positionné dans le fond du caisson doivent être fixés à l'aide des vis 3.9x13 autoforeuses fournies. 2 poinçons repères vous indique l'endroit où visser de l'extérieur. Vous devrez auparavant découper la laine de roche sur toute la hauteur du filtre pour les MINIBLUE et les MINIMAX PHONIC

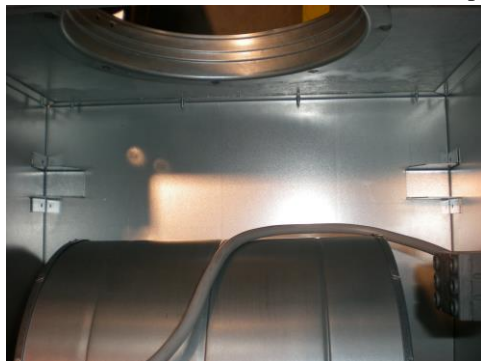

II. FONCTIONNEMENT GENERAL

II.1. MINIMAX

Équipé en standard d'un interrupteur de proximité, ce caisson d'extraction ou d'insufflation tertiaire accepte la variation par Autotransfo (CATM-VATM) et par régulateur de tension électronique (VEC-REG-RES). Il est composé d'un moteur attaque directe avec protection thermique intégrée et d'une turbine à réaction simple ouïe pour les tailles 125 à 250 et à action double ouïe pour les tailles de 315 à 355. Ces caissons peuvent également être équipés d'un filtre dans le cas d'une application en insufflation. les modèles 125 à 250 sont disponibles en 3 vitesses.

II.2. MINIBLUE

Équipé en standard de sa régulation et d'un interrupteur de proximité, ce caisson d'extraction ou d'insufflation tertiaire est composé d'un moteur à entraînement direct EC à haut rendement (commutation électronique) avec protection thermique intégrée et d'une turbine à réaction simple ouïe pour les tailles 125 à 250 et à action double ouïe pour les tailles de 315 à 400. Ils sont également équipés d'un potentiomètre pour un réglage adapté et optimal du débit.

III. CABLAGE ELECTRIQUE

Le raccordement électrique doit être effectué selon les réglementations en vigueur, et en particulier la NFC15100

III.1. MINIMAX

Modèle MINIMAX®	Tension alimentation (V / Ph / Hz)	Puissance nominale (W)	Intensité de protection (A)	Temp. Utilisation (°C / °C)	Moteur IP / Classe	Protection thermique*	Variation de vitesse
MINIMAX® 125	230 / 1 / 50	52	0,23	-25 / 60	IP44 / B	PTI	AUTOTRANSFO OU ÉLECTRONIQUE
MINIMAX® 160	230 / 1 / 50	52	0,23	-25 / 60	IP44 / B	PTI	
MINIMAX® 200	230 / 1 / 50	102	0,45	-25 / 60	IP44 / F	PTI	
MINIMAX® 250	230 / 1 / 50	155	0,68	-25 / 60	IP44 / F	PTI	
MINIMAX® 315	230 / 1 / 50	147	1,6	-20 / 40	IP55 / F	PTI	
MINIMAX® 316	230 / 1 / 50	300	2,4	-20 / 40	IP55 / F	PTI	
MINIMAX® 355	230 / 1 / 50	420	3,9	-20 / 40	IP55 / F	PTI	

PTI : Protection Thermique intégrée

NOTICE D'UTILISATION ET DE MISE EN SERVICE

III.1.a. MINIMAX 125-250

Vous pouvez passer de PV à GV des 2 façons suivantes : contact inverseur ou simple interrupteur

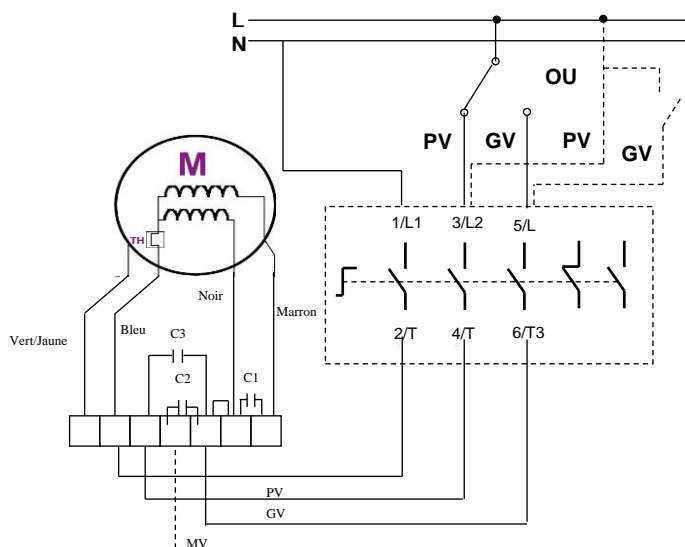

MV : Vous avez la possibilité d'augmenter la petite vitesse PV en moyenne vitesse MV ou diminuer la grande vitesse GV en moyenne vitesse PV.

Pour cela il vous suffit de débrancher le fil PV ou GV et de le brancher en lieu et place du file pointillé MV

III.1.a. MINIMAX 315-355

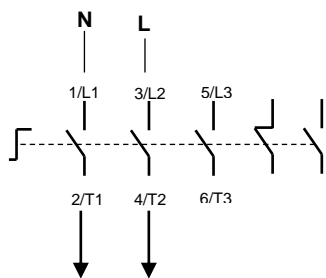

IPC1V5
MINIMAX 315-355

III.1. MINIBLUE

Modèle MINIBLUE®	Tension alimentation (V / Ph / Hz)	Puissance nominale (W)	Intensité de protectoin (A)	Temp. Utilisation (°C / °C)	Moteur IP / Classe	Protection thermique*
MINIBLUE® 125	230 / 1 / 50	83	0,75	-25 / 60	IP54 / B	PTI
MINIBLUE® 160	230 / 1 / 50	83	0,75	-25 / 60	IP54 / B	PTI
MINIBLUE® 200	230 / 1 / 50	85	0,7	-25 / 60	IP54 / B	PTI
MINIBLUE® 250	230 / 1 / 50	170	1,4	-25 / 60	IP54 / B	PTI
MINIBLUE® 315	230 / 1 / 50	1070	4,3	-25 / 40	IP44 / F	PTI
MINIBLUE® 355	230 / 1 / 50	1040	4,5	-25 / 40	IP44 / F	PTI
MINIBLUE® 400	230 / 1 / 50	1040	4,5	-25 / 40	IP44 / F	PTI

PTI : Protection Thermique intégrée

NOTICE D'UTILISATION ET DE MISE EN SERVICE

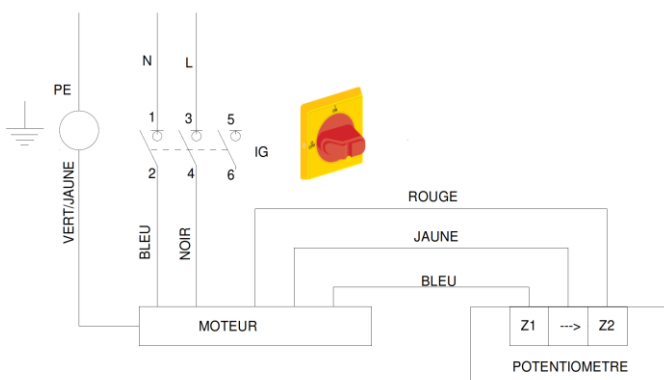

125-250

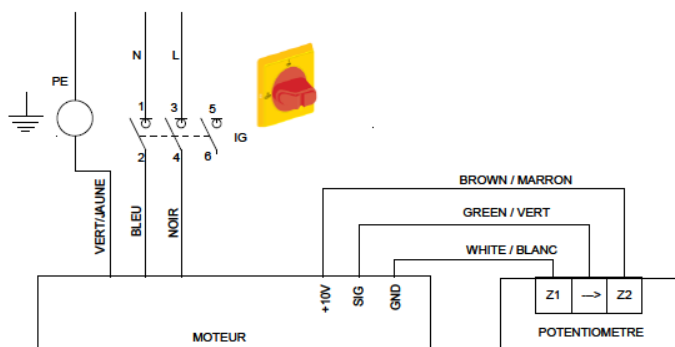

315-400

III.1.a. Raccordement 0-10V externe

Possibilité de raccorder un 0-10V externe:

MINIBLUE® 125 à 250 : débrancher le fil bleu et jaune du potentiomètre (bleu = 0V / jaune = 0-10V)

MINIBLUE® 355 à 400 : débrancher le fil blanc et vert du potentiomètre (blanc = 0V / vert = 0-10V)

III.2. MINIBLUE LOBBY

Modèle MINIBLUE®	Tension alimentation (V / Ph / Hz)	Puissance nominale (W)	Intensité de protectoin (A)	Temp. Utilisation (°C / °C)	Moteur IP / Classe	Protection thermique*
MINIBLUE® 125	230 / 1 / 50	83	0,75	-25 / 60	IP54 / B	PTI
MINIBLUE® 160	230 / 1 / 50	83	0,75	-25 / 60	IP54 / B	PTI
MINIBLUE® 200	230 / 1 / 50	85	0,7	-25 / 60	IP54 / B	PTI
MINIBLUE® 250	230 / 1 / 50	170	1,4	-25 / 60	IP54 / B	PTI
MINIBLUE® 315	230 / 1 / 50	1070	4,3	-25 / 40	IP44 / F	PTI
MINIBLUE® 355	230 / 1 / 50	1040	4,5	-25 / 40	IP44 / F	PTI
MINIBLUE® 400	230 / 1 / 50	1040	4,5	-25 / 40	IP44 / F	PTI

*PTI : Protection Thermique intégrée

NOTICE D'UTILISATION ET DE MISE EN SERVICE

III.2.a. MINIBLUE LOBBY 125-160

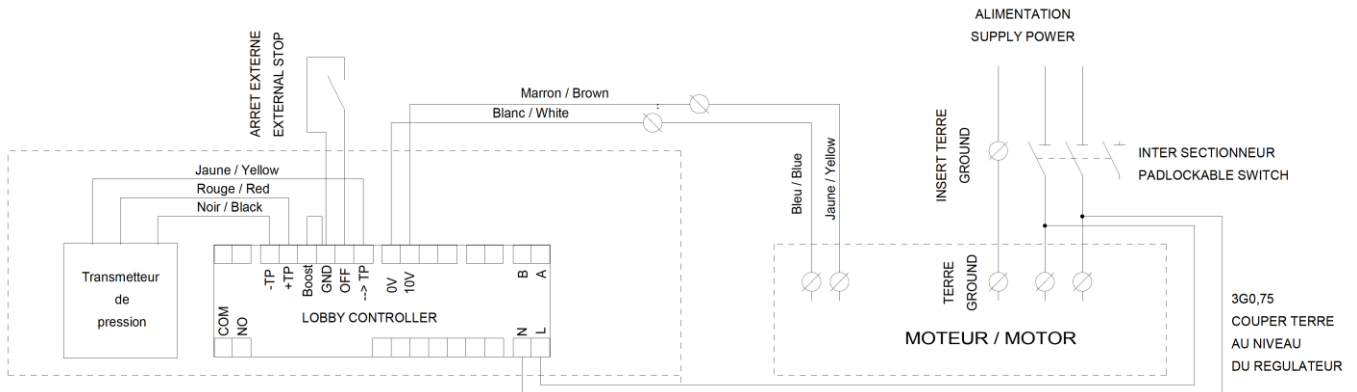

III.2.a.1. Raccordement d'un report de marche

Un contact NO (contact à fermeture) (1A 230V AC/ 12V DC) est disponible sur les bornes COM et NO du régulateur. Le contact se ferme dès que la pression passe au-dessus de 80Pa (temporisation de 30 secondes). A noter que le défaut devient actif une minute après le démarrage.

III.2.a. MINIBLUE LOBBY 200-250

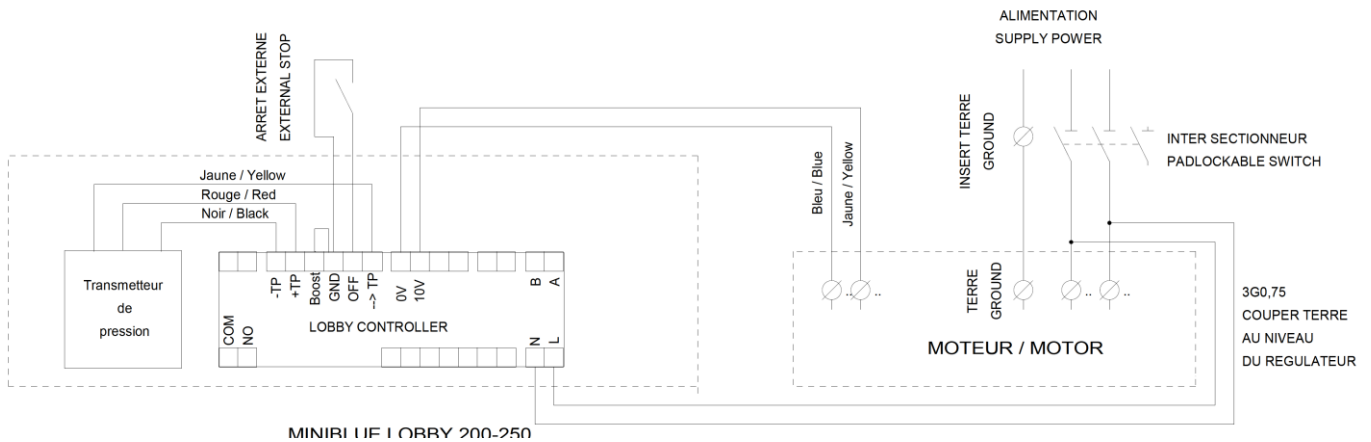

III.2.a. MINIBLUE LOBBY 315-400

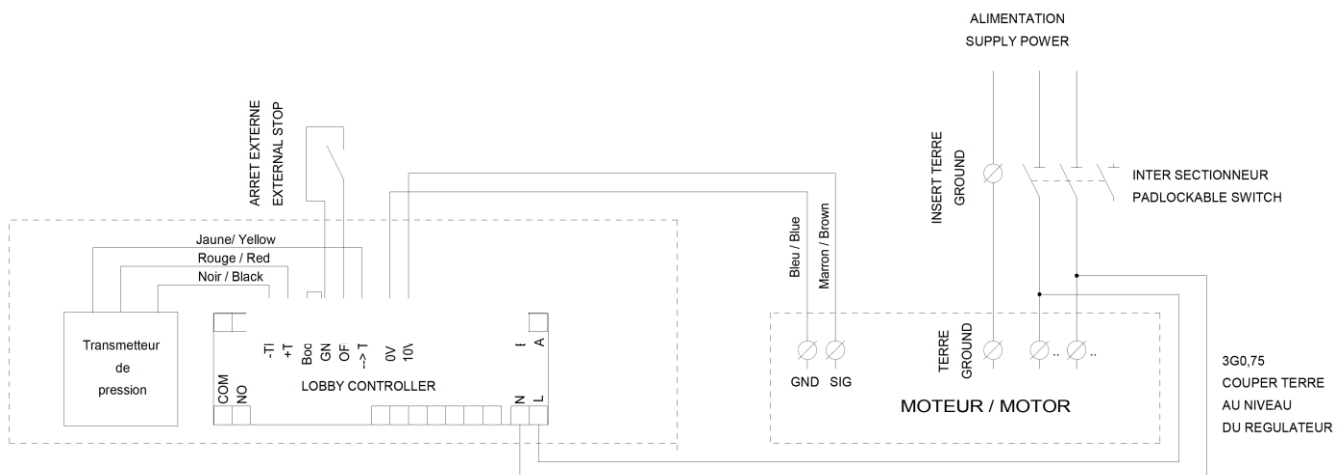

NOTICE D'UTILISATION ET DE MISE EN SERVICE

III.2.b. Raccordement du tube de pression





Extraction (monté en standard) : Le - est raccordé sur le caisson et le + reste à l'air libre
Soufflage : Le + est à raccorder sur la gaine de soufflage et le - reste à l'air libre

IV. PARAMETRAGES MINIBLUE LOBBY

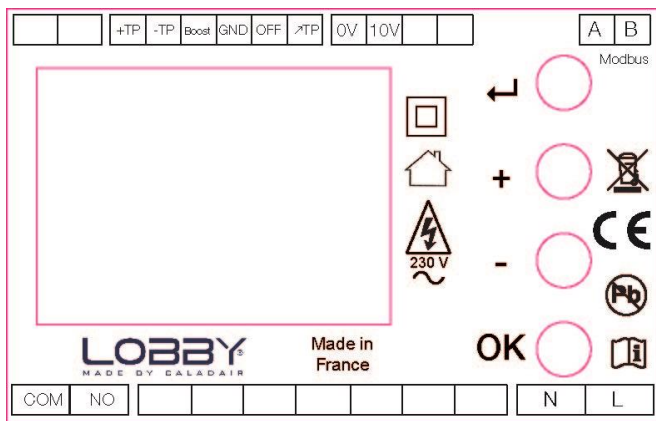
IV.1.a. Présentation du régulateur

Le paramétrage se fait entièrement via le régulateur positionné sur le caisson MINIBLUE LOBBY®



-  Retour à l'écran d'accueil
-   Modification de la valeur
-  Validation de la valeur
Accès à la consigne de pression
Accès au menu service par appui long

NOTICE D'UTILISATION ET DE MISE EN SERVICE

IV. 1.b. Arborescence des menu et parametrage

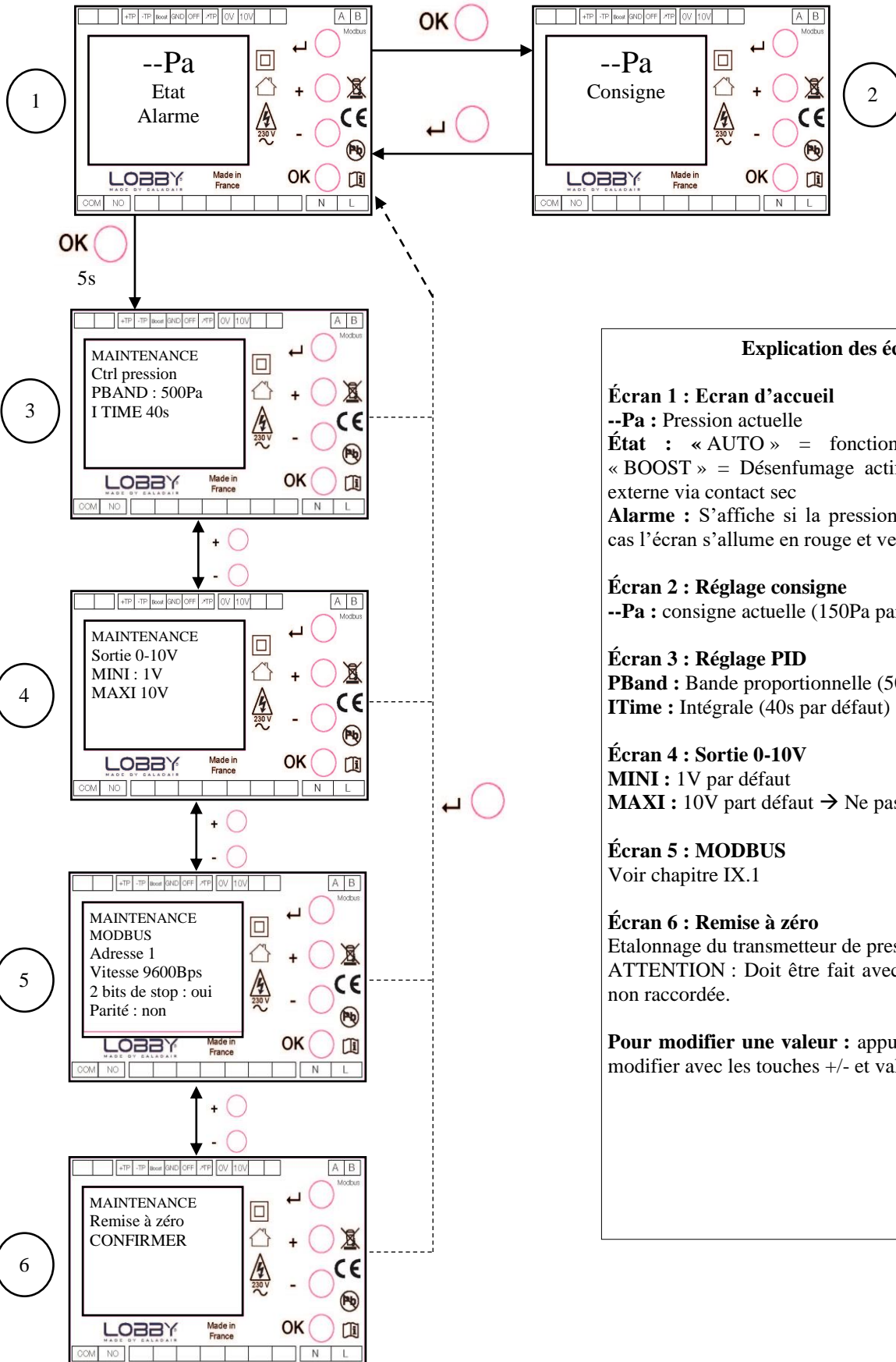

Explication des écrans

Écran 1 : Ecran d'accueil

--Pa : Pression actuelle

État : « AUTO » = fonctionnement standard / « BOOST » = Désenfumage actif / « OFF » = Arrêt externe via contact sec

Alarme : S'affiche si la pression est <80Pa. Dans ce cas l'écran s'allume en rouge et vert

Écran 2 : Réglage consigne

--Pa : consigne actuelle (150Pa par défaut)

Écran 3 : Réglage PID

PBAND : Bande proportionnelle (500Pa par défaut)

ITime : Intégrale (40s par défaut)

Écran 4 : Sortie 0-10V

MINI : 1V par défaut

MAXI : 10V par défaut → Ne pas modifier

Écran 5 : MODBUS

Voir chapitre IX.1

Écran 6 : Remise à zéro

Étalonnage du transmetteur de pression.

ATTENTION : Doit être fait avec la prise de pression non raccordée.

Pour modifier une valeur : appuyer sur le touche ok, modifier avec les touches +/- et valider avec ok

NOTICE D'UTILISATION ET DE MISE EN SERVICE

V. ENTRETIEN

Avant de commencer toutes interventions d'entretien ou de réparation, il faut impérativement isoler le caisson électriquement en ouvrant l'Interrupteur de Proximité Cadenassable (IPC) (Position OFF).

L'entretien et la mise hors service des installations doit être réalisée dans les conditions assurant le respect des exigences réglementaires environnementales applicables. L'entretien doit être assuré au moins 1 fois par an ou suivant les exigences réglementaires applicables (sécurité incendies...) Suivant les conditions de l'installation, la fréquence de contrôle peut encore être réduite.

V.1. Extérieur du caisson

Vérifier les gaines, manchettes souples et plots anti-vibratiles, remplacer si nécessaire. Vérifier que tous les éléments liés au caisson sont en place de façon à ce qu'aucune vibration ne puisse être transmises aux éléments extérieurs.

V.2. Ventilateur

Dépoussiérer la turbine et la volute si nécessaire.

V.3. Connexion électrique

Vérifier régulièrement les connexions et les isolants.

V.4. Filtration

Les filtres sont à remplacer tous les ans ou plus si nécessaire

VI. DEPANNAGE

Pour tout autre défaut ou anomalie constatée, et en cas d'inefficacité du dépannage, contacter le Service Après Vente.

Les pièces défectueuses doivent être remplacées exclusivement par des composants d'origine (respect des réglementations applicables au produit)

VI.1. MINIMAX MINIBLUE

Nature du défaut	Cause(s) probable(s)	Solutions
Le caisson ne démarre pas	Caisson non alimenté Moteur HS Potentiomètre ou signal externe 0-10V MINIBLUE sur 0	Vérifier la présence de tension Vérifier que l'interrupteur soit sur ON

VI.2. MINIBLUE LOBBY

Nature du défaut	Cause(s) probable(s)	Solutions
Le caisson ne démarre pas + pas d'affichage	Caisson non alimenté Moteur HS	Vérifier la présence de tension Vérifier que l'interrupteur soit sur ON
Le caisson ne démarre pas	Temporisation au démarrage	Attendre 1 minute avant que le caisson démarre
Le caisson ne démarre pas + OFF affiché sur l'écran	Arrêt externe enclenché	Ouvrir le contact arrêt externe.
Le caisson est au maximum (« BOOST » affiché sur écran)	Fil du TK (thermo contact de sécurité) coupé Air aspiré supérieure à 70°C	Redémarrer le caisson Changer ou recâbler le TK (thermo contact de sécurité)
0 Pa affiché sur l'écran « ALARME » affiché sur l'écran rouge/vert	Tuyau du TP (transmetteur de pression) débranché Problème de raccordement du TP (transmetteur de pression)	Vérifier le branchement aéraulique du TP (transmetteur de pression, le tuyau doit être raccordé -) (prise de pression noire) Vérifier le branchement électrique du TP (transmetteur de pression)

